

# MACKIE 1402-VLZ PRO -äänipöytä

## 1. Etupaneeli

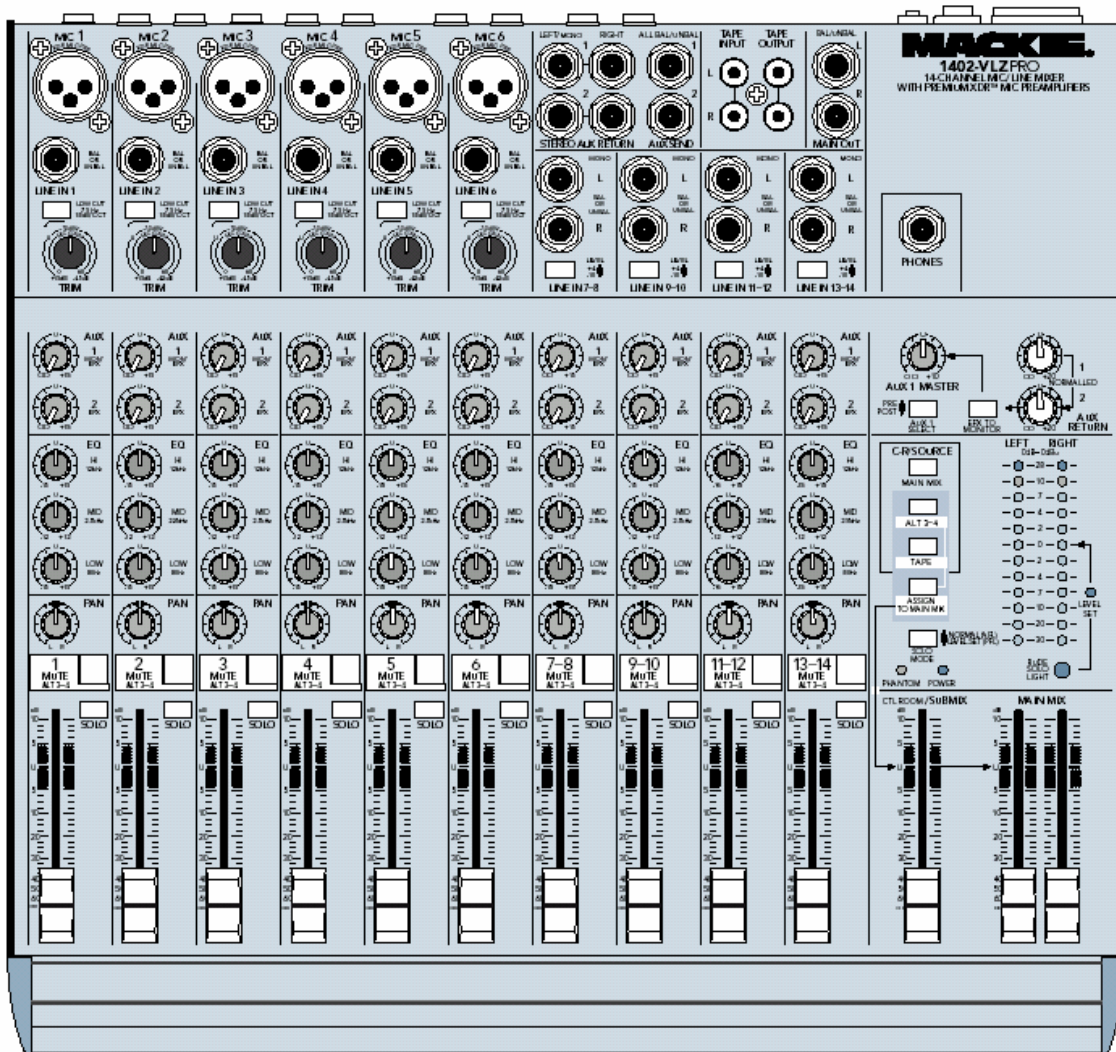

## 2. Ominaisuuksia

- analoginen äänipöytä
- 6 mono sisääntulokanavaa (kanavat 1-6)
- 4 stereosisääntulokanavaa (kanavat 7-8, 9-10, 11-12 ja 13-14)
- 3-alueinen taajuuskorjain (EQ)
- kompakti koko, paino 4.5 kg

## 3. Kuunteluvoimakkuuden säätö

- Jos kaiuttimet on kytketty laitteen takapaneelin CONTROL ROOM -liittimiin, säädä kaiuttimien kuunteluvoimakkuus CTL ROOM /SUBMIX -liikusäätimellä.
- Säädä PHONES-liitäntään liitettyjen kuulokkeiden kuunteluvoimakkuus kuten edellä CTL ROOM /SUBMIX -liikusäätimellä.
- Varo, että et käytä liian suuria kuunteluvoimakkuuksia!

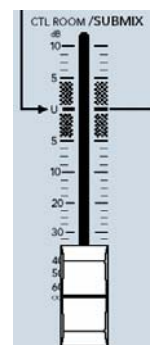

## 4. Etupaneelin liitännät

### Mikrofonikanavat 1-6 sisääntulo

- Mikserin 6 ensimmäistä kanavaa ovat monokanavia, voit kytkeä niihin joko mikrofonin (XLR-liittimiin) tai linjatasoisen laitteen (nauhuri, CD-soitin, syntetisaattori jne. laitteen) 6,3 mm plugeihin.
- Voit leikata mikrofonikanavissa alle 75 Hz:n taajuiset matalat äänet pois LOW CUT -painokytkimellä. Esim. puheäänityksissä tämä on suositeltavaa. Musiikkia äänittäessäsi käytä tätä harkiten.
- Voit säätää kanavan esivahvistimen herkkyden oikeaksi TRIM-säätimellä näin:
  1. Pyöritä kanavan TRIM ja AUX SEND säätimet täysin kiinni.
  2. Vedä kanavan liukusäädin täysin kiinni.
  3. Aseta kanavat EQ säätimet keskiasentoon.
  4. Kytke kanavaan äänilähde.
  5. Paina kanavan SOLO-kytkin alas.
  6. Paina SOLO MODE nappula Master-lohkossa alas asentoon "LEVEL SET" - vihreä LEVEL SET -valo syttyy LED-mittareiden vieressä.
  7. Soita / toista ääntä kanavaan samalla voimakkuudella kuin "oikeastikin".
  8. Säädä kanavan TRIM säätimellä äänitaso niin, että LED-mittarit osoittavat huipputasoltaan n. 0dB eivätkä koskaan ylitä + 7 -kohtaa..
  9. Vapauta lopuksi kanavan SOLO ja Master-lohkon SOLO MODE nappulat yläasentoon.
  10. Kanavan äänitaso on nyt optimaalinen kanavan liukusäätimen ollessa U-asennossa.

### Linjatasoiset stereokanavat 7-14 sisääntulo

- Laitteen 4 seuraavaa kanavaa (kanavat 7-14) ovat stereokanavia. Voit liittää niihin linjatasoisen laitteen.
- Voit säätää stereokanavien sisääntuloherkkyyden joko ns. "kotistereostandardin" mukaisesti, niin että sisääntuloherkkyys on -10 dBV. Ammattilaitteet toimivat korkeammalla + 4dBV tasolla.



### Phones-liitin ulostulo

- Liitin kuulokkeille. Kuunteluvoimakkuus säädetään CTL ROOM / SUBMIX-liukusäätimellä

### Main out -ulostulo

- Pöydän päälähtö 6,3 mm plugeilla. Lähtövoimakkuus säädetään MAIN MIX -liukusäätimillä.

### Tape Input / Tape Output

- RCA-liitin esim. kasettinauhurille tai MD-dekille. Tape Output -liitännän lähtövoimakkuus säädetään MAIN MIX -liukusäätimillä. HUOM! Voit kytkeä Tape Input -äänilähteen suoraan kuunteluun Master-lohkon TAPE-nappulasta. VARO: Jos olet kytkenyt em. tavalla TAPE-kuuntelun JA kytket laitteen lähdon myös pöydän päälähtöön ASSIGN TO MAIN MIX-nappulalla JA liitätään kytkettävä laite on äänitystilassa ääni saattaa lähteä kiertämään!

### AUX send / AUX Return

- AUX send on apuryhmien 1 ja 2 lähtö. Stereo Aux Return on apuryhmien 1 ja 2 paluukanava.

## 5. Sisääntulokanavien säätimet

- AUX -säätimillä voit säätää paljonko kanavan ääntä lähtee apuryhmälähtöihin (AUX SEND). AUX 2 lähtö on aina kanavan EQ:n ja liukusäätimen jälkeen. AUX 1 voidaan kytkeä Master-lohkon AUX 1 SELECT -kytkimellä myös ennen EQ:ta ja kanavasäädintä (AUX 1 SELECT -kytkin asennossa PRE).
- EQ säätimillä (equalization) voit säätää kanavan äänensävyä seuraavasti:
  1. HI EQ vaimentaa tai vahvistaa ääntä 15 dB 12000 Hz:n taajuudella.
  2. MID EQ vaimentaa tai vahvistaa ääntä 12 dB 2500 Hz:n taajuudella.
  3. LOW EQ vaimentaa tai vahvistaa ääntä 15 dB 80 Hz:n taajuudella.
- PAN eli panorointi määrää missä kohtaa stereokannalla kanavan ääni kuuluu.
- MUTE-nappula katkaisee kanavan signaalin pöydän päälähdöistä JA KYTKEE SEN SAMALLA VAIHTOEHTOISIIN ALT 3-4 lähtöihin. Voit esimerkiksi hyödyntää tätä kytkemällä haluamasi äänilähteet (esim. rumpujen mikrofonit) ALT 3-4 lähtöön omaksi miksaukseksi. Saat ALT 3-4 lähdon pöydän päälähtöön valitsemalla Master-lohkosta ALT 3-4 ja ASSIGN TO MAIN MIX.
- SOLO-nappulalla kuulet valitun kanavan äänen suoraan kaiutin- ja kuulokekuuntelusta ILMAN että tämä menisi pöydän päälähtöön. Useita SOLO-nappuloita voi olla painettuina alas samanaikaisesti. Kun SOLO on painettuna, etupaneelin iso punainen RUDE SOLO LIGHT vilkkuu.
- Kanavan liukusäädin (Fader) määrää, kuinka voimakkaasti ääni kulkee äänipöydän signaaliketjussa: Mitä ylempänä säädin on, sitä lujempaa ääni kuuluu. Oletuskohtana on säätimen U-asento ("Unity gain"). Kanavat 1-6 ovat monokanavia, kanavat 7-14 ovat stereokanavia.



## 6. Takapaneelin liitännät

- Virtaliitin. Liittimen alaosassa on sulakekotelo.
- Virtakytkin (POWER ON). Laitteessa voi olla virrat päällä koko ajan. Koska laite kuitenkin lämpenee jonkin verran, kannattaa se käytön jälkeen sulkea. Kun laitteessa on virrat päällä etupaneelin punainen POWER valo palaa.
- Phantom-jännitteen syöttökytkin (PHANTOM ON). Kun kytkin on päällä kanavissa 1-6 on Phantom-jännite mikrofoneille ja laitteen etupaneelin keltainen PHANTOM-valo palaa. Tämä kytkin voi olla päällä koko ajan.
- HUOM! Kun kytket laitteeseen virtoja päälle "käsikopelolla", älä sekoita POWER kytkintä PHANTOM -kytkimeen.



- MAIN RIGHT / MAIN LEFT -liitimet ovat pöydän päälähtö XLR-liittimillä. Lähtövoimakkuus säädetään MAIN MIX -liikusäätimillä. Lähtötasoa voi laskea 30 dB MAIN OUTPUT LEVEL -kytkimellä. Tällöin pöydän lähdon voi kytkeä esim. toisen mikserin mikrofoni-tasoiseen tuloliitäntään.
- CONTROL ROOM -kuunteliitäntään voi kytkeä aktiivikaiuttimet tai päätevahvistimen ja kaiuttimet. Lähtötaso säädetään CTL ROOM / SUBMIX -liikusäätimellä.
- ALT OUTPUT on vaihtoehdosen ALT 3/4 lähdon ulostulo. Kun kanavan MUTE on painettu, sen lähtö ohjautuu ALT 3/4 lähtöihin.
- CHANNEL INSERT liittimiin voi kytkeä erityisellä INSERT-kaapelilla efektilaitteita kanavien 1-6 signaaliketjuun. Liittimistä saa myös kanavien suoran ulostulon (DIRECT OUT).



## 7. MASTER-lohkon pääsäätimet

- MAIN MIX liukusäätimillä määritellään (vasen ja oikea kanava erikseen) pöydän päälähtö.
- Jos kaiuttimet on kytketty laitteen takapaneelin CONTROL ROOM -liittimiin, säädä kaiuttimien kuunteluvoimakkuus CTL ROOM/SUBMIX -liukusäätimellä.
- Säädä PHONES-liitäntään liitettyjen kuulokkeiden kuunteluvoimakkuus kuten edellä CTL ROOM /SUBMIX -liukusäätimellä.
- Varo, että et käytä liian suuria kuunteluvoimakkuuksia!
- C/R Source valitaan, mitä pöydän toimintoa KUUNNELLAAN (Control Room ja Headphones -liitännöistä).
  1. MAIN MIX on normaali pöydän lähtö
  2. ALT 3-4 on pöydän ALT 3-4 apulähtö
  3. TAPE on etupaneelin TAPE INPUT -tulo
- ASSIGN TO MAIN MIX kytkee joko valitun ALT 3-4 tai TAPE-liitännän myös pöydän päälähtöihin.
- SOLO MODE -kytkimellä valitaan kuunnellaanko kanavan SOLO-toimintoa jälkeen (AFL - After Fade Listening) vai ennen (PFL - Pre Fader Listening) kanavan liukusäädintä.
- Äänenvoimakkuusmittari näyttää sitä äänilähdettä, mitä on valittuna C/R Source kytkimillä. Optimaalinen äänentaso on alueella -20 - +10 dB. Eli keltaisen välkähtely harvakseltaan on vielä sallittu.
- AUX 1 voidaan kytkeä AUX 1 SELECT -kytkimellä ennen EQ:ta ja kanavasäädintä (AUX 1 SELECT -kytkin asennossa PRE). Asennossa POST AUX 1 lähtö on kanavasäätimen ja EQ:n jälkeen.
- AUX 1 MASTER on AUX 1 lähdon pääsäätö.
- AUX RETURN 1 ja 2 ovat AUX -apuryhmäpaluiden pääsäädöt. Paluut on kytketty normaalisti pöydän lähtöön (MAIN MIX).
- EFX TO MONITOR -kytkimen yläasennossa AUX Return 1 ja AUX Return 2 on kytketty suoraan pöydän päälähtöön (MAIN MIX)
- EFX TO MONITOR -kytkimen alasennossa AUX Return 1 on kytketty pöydän päälähtöön ja AUX Return 2 on kytketty AUX SEND 1 lähtöön.



## 8. Kytentäesimerkkejä

### VLZ PRO 1202/1402 VIDEO SET UP

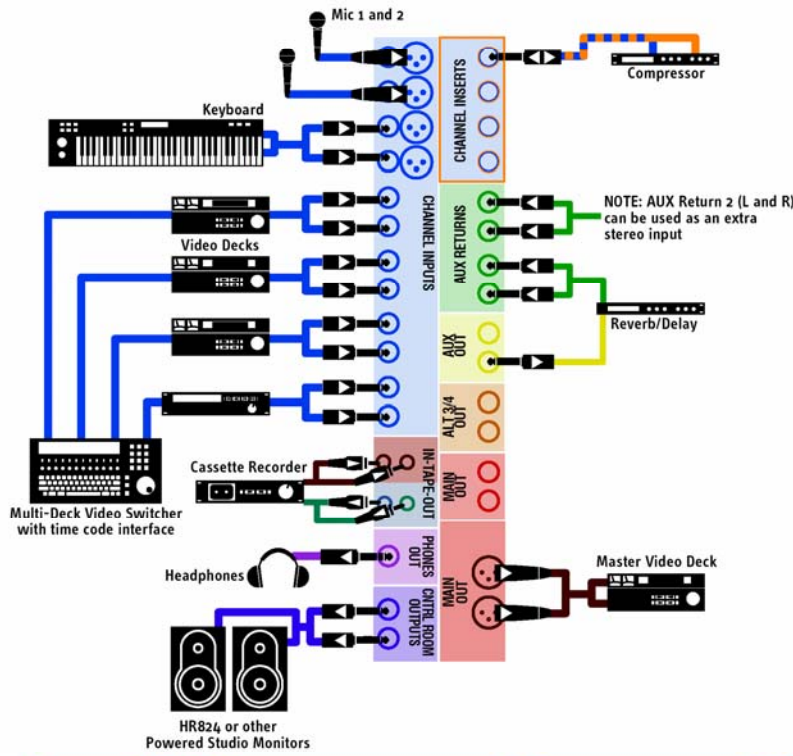

### VLZ PRO 1202/1402 COMPUTER SET UP

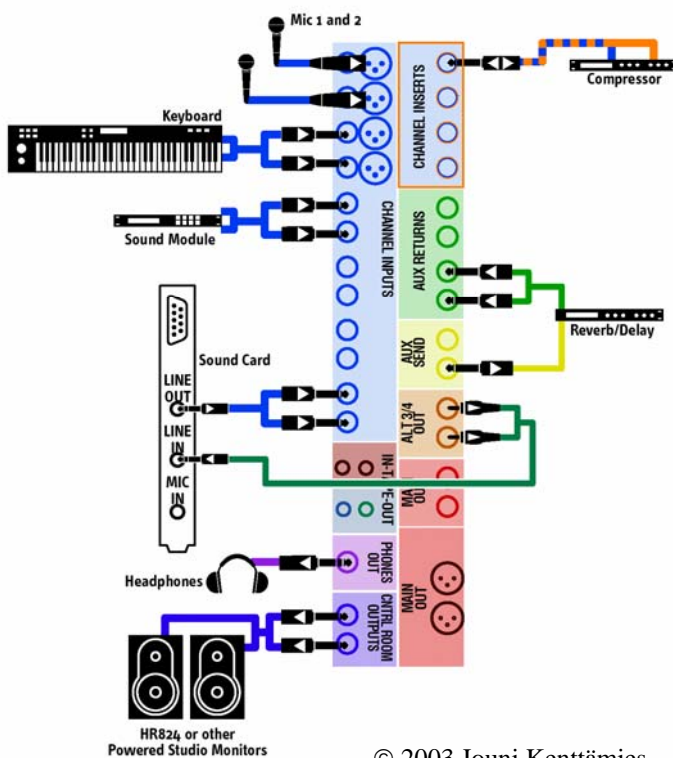

**VLZ PRO** 1202/1402 CONFERENCE PA SET UP

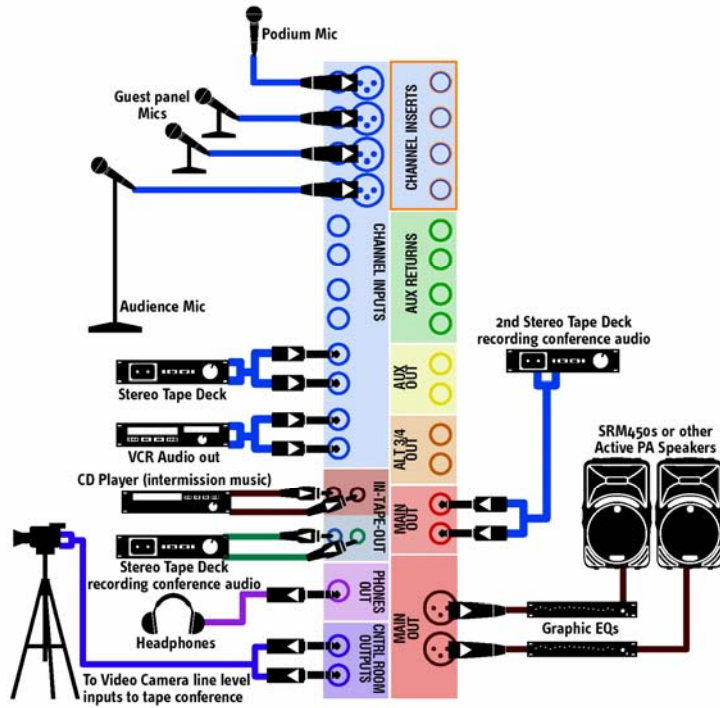

Mackie 1402-VLZ PRO -äänipiöytä

**VLZ PRO** 1202/1402 DJ SET UP

